

# FD65

Déshumidificateur d'air mobile professionnel

**FR - Manuel d'installation & d'utilisation** Page 1  
**UK - Installation and user manual** Page 17

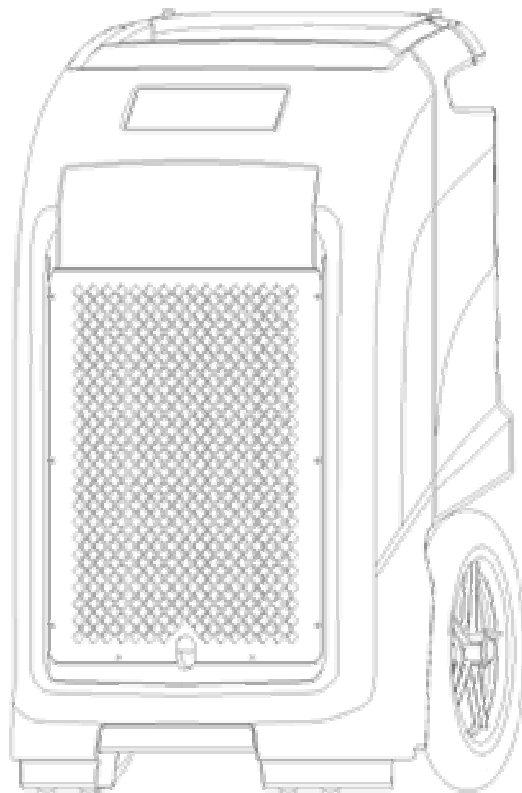

# INFORMATIONS GENERALES

## Emballage

S'il vous plaît, NE PAS jeter l'emballage jusqu'à ce que vous ayez vérifié que l'appareil est bien opérationnel.

Après avoir enlevé l'emballage, s'assurer que le contenu est intact et complet. Dans le cas improbable de pièces manquantes; contacter votre revendeur.

NE PAS laisser les enfants sans surveillance devant l'emballage car il est une source potentielle de danger. L'élimination de tous les emballages doit être effectuées de façon responsable et en toute sécurité et conformément aux réglementations des autorités locales.

TOUJOURS recycler les matériaux d'emballage si possible.

Lors de l'utilisation de tout produit électrique, des précautions de sécurité élémentaires doivent toujours être suivies.

**S'IL VOUS PLAÎT, LIRE LES INSTRUCTIONS ATTENTIVEMENT  
ET COMPLETEMENT AVANT L'UTILISATION DU PRODUIT.**

# INSTRUCTIONS IMPORTANTES

## **AVERTISSEMENT – Pour réduire les risques d'incendie, de choc électrique ou blessures aux personnes ou biens :**

1. Toujours faire fonctionner le produit à partir d'une source d'alimentation de la même tension, fréquence et taux indiqués sur la plaque d'identification du produit.
2. Une étroite surveillance est nécessaire lorsque tout produit est utilisé par ou près des enfants, des personnes âgées ou des infirmes. Ne pas laisser les enfants utiliser l'appareil comme un jouet.
3. Ne pas utiliser un produit avec un cordon d'alimentation ou une prise endommagée, après dysfonctionnement, tombé ou endommagé de quelque façon. Retourner le produit complet à l'endroit de l'achat d'inspection, de réparation ou de remplacement.
4. Pour réduire le risque de choc électrique, n'exposer en aucun cas l'appareil ou câble souple à l'humidité de toute genre.
5. Éteindre et débrancher l'appareil de la prise de courant lorsqu'il n'est pas utilisé, avant assemblage ou nettoyage.
6. Ne pas placer des objets sur le produit ou faisant obstacles aux entrées et sorties d'ouvertures, ou de faire fonctionner à proximité des murs ou rideaux, etc...
7. L'utilisation d'outils ou accessoires non recommandés ou vendus par le distributeur, peut causer des dommages physiques et matériels.
8. Ne pas tenter de démonter l'appareil.
9. Ne pas faire fonctionner l'appareil sur une surface métallique.
10. Ne pas utiliser l'appareil dans des conditions artificiellement chaud, humide ou dans un environnement dangereux.
11. Ne pas nettoyer l'appareil avec un solvant organique.
12. Cet appareil n'est pas destiné à être utilisé par des personnes (enfants compris) dont les capacités physiques, sensorielles ou mentales, ou le manque d'expérience et de connaissances, à moins qu'ils aient été désignés pour surveiller ou instruits concernant l'utilisation de l'appareil par une personne responsable de leur sécurité.
13. Les enfants ne doivent pas être laissés sans surveillance avec l'appareil.
14. Ce manuel est une partie intégrante de l'appareil et doit être, stocké dans le coffre, accompagner l'appareil en cas de transfert de propriété par un ingénieur de maintenance.

## **LIRE ET SAUVEGARDER CES INFORMATIONS**

## VUE GENERALE DU PRODUIT

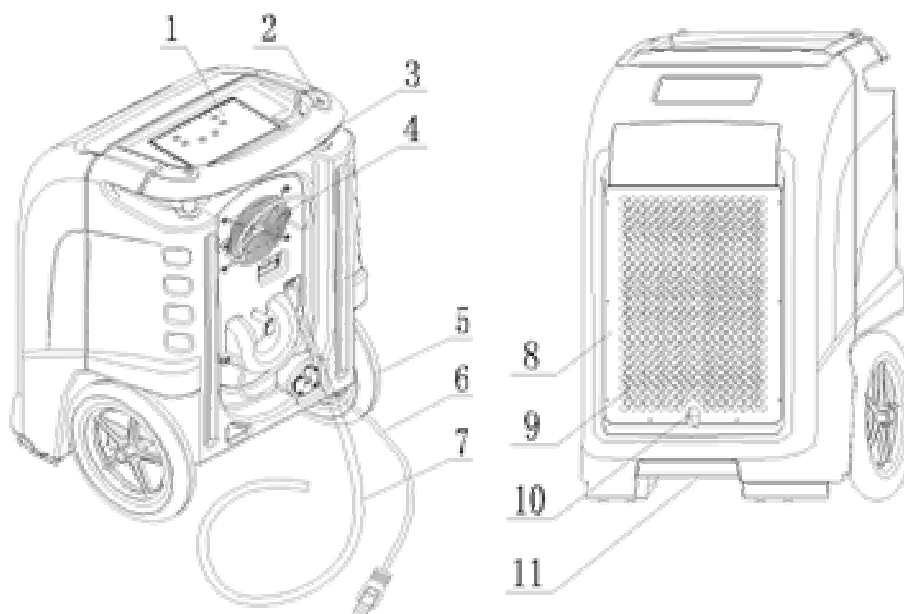

1 Panneau de Contrôle

2 Bouton d'Ajustement de la poignée

3 Poignée

4 Sortie d'Air

5 Roues

6 Cordon d'Alimentation

7 Tuyau  
d'évacuation de  
l'eau

8 Grille d'Entrée  
d'Air

9 Entrée d'Air

10 Filtre à Air

11 Compartiment  
poignée

 **WARNING**

NE PAS OBSTRUER L'ENTREE OU LA SORTIE D'AIR.

## INSTRUCTIONS DE REGLAGE

### ● **IMPORTANT**

Placer le déshumidificateur à la position verticale. Lorsque vous transportez un déshumidificateur, reposez le pendant 30 minutes avant de la rallumer. Cela est nécessaire pour permettre au système de réfrigération de se stabiliser et d'éviter d'endommager le système.

**INSTALLATION DU DESHUMIDIFICATEUR:** Faire fonctionner le déshumidificateur dans un espace clos. Fermer toutes les portes, fenêtre ou zones en contact avec l'extérieur, afin de maximiser l'efficacité du déshumidificateur. Éviter de générer du trafic à travers la pièce à déshumidifier. Placer le déshumidificateur au centre de la pièce loin des murs et du mobilier. **NE PAS** entraver le flux d'air.

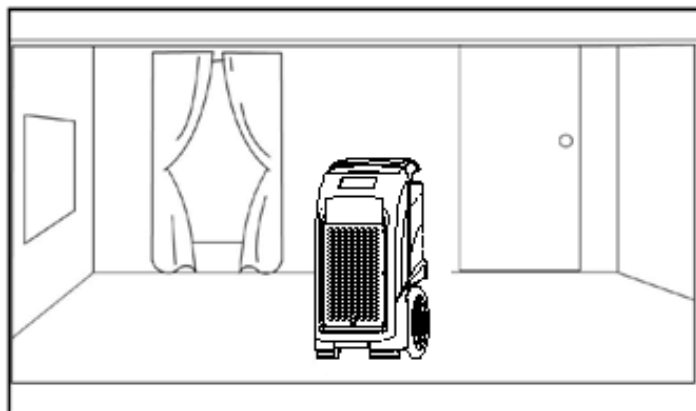

III illustration de positionnement correct pour la meilleure performance

**VIDANGE:** La pompe du déshumidificateur se connecte à un tuyau de vidange en plastique. Le tuyau est stocké au dos de l'appareil. Dérouler le tuyau entièrement en assurant qu'il n'y a pas de pincement et de nœuds. Et placer l'extrémité de ce tuyau dans un lavabo ou une vidange, ou bien à l'extérieur.

# PANNEAU DE COMMANDE

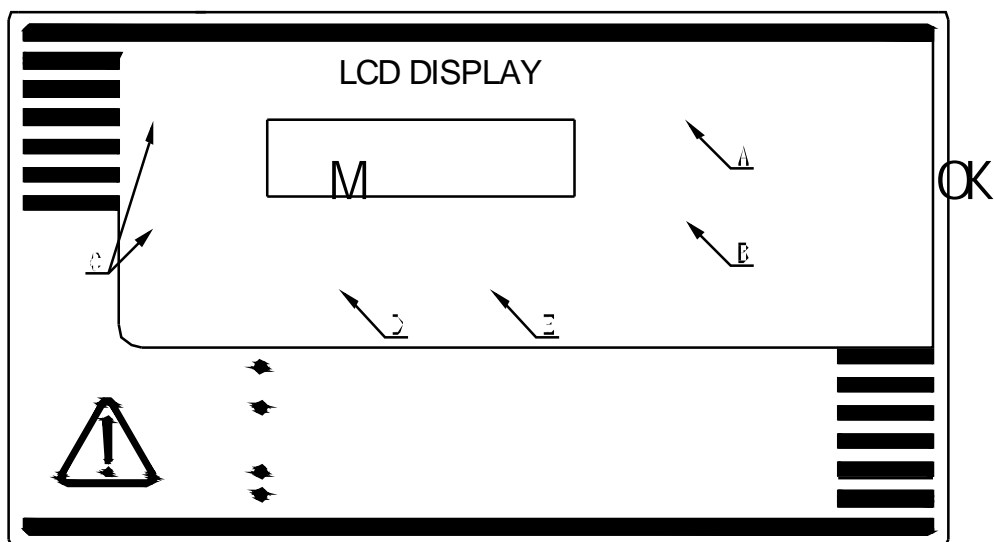

## Compteurs horaires

Deux compteurs numériques d'heures sont intégrés dans le déshumidificateur.

- **Compteur d'heures de cycle**

Le compteur est remis à zéro lorsque le déshumidificateur est allumé et indique le temps cumulé de travail de chaque cycle. Il est automatiquement affiché pendant le mode de fonctionnement et compte à partir de 00 :00 jusqu'à 99 :60.

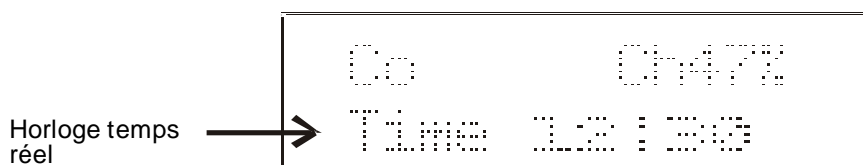
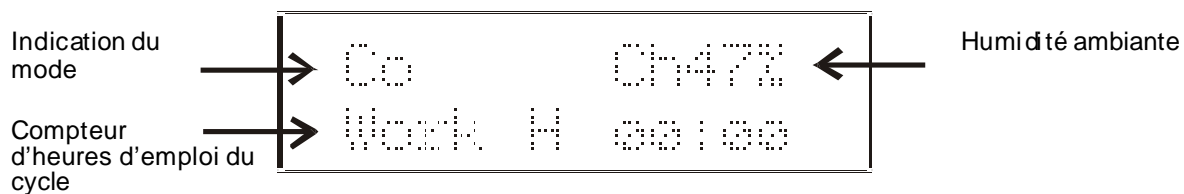







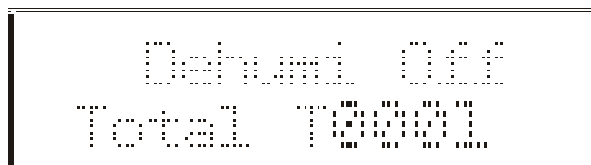





## PANNEAU DE COMMANDE

- **Compteur total d'heures (réinitialisation non-manuel)**

Ce compteur enregistre l'heure et ne peut être réinitialisé.  
Il est affiché en mode veille à compter de 0000 à 9999 heures.



## BOUTONS DE FONCTIONS

- A.  ON/OFF: Appuyer une fois sur l'appareil ON ou OFF.
- B.  **PURGE:** Appuyer sur la touché P pour vider l'eau contenu dans le bac à eau. Durant le fonctionnement normal, la pompe purge automatiquement lorsque le réservoir est plein. Utiliser la fonction P avant de déplacer la machine pour éviter de renverser de l'eau. La pompe se stoppe automatiquement après 40 secondes de fonctionnement.
- C.  et 
- I. Appuyer sur  et  pour régler l'humidité relative entre 26% et 90%. Lorsque l'humidité ambiante est inférieure à 26% "CO" sera affiché.
- II.  et  Ajuster le temps voulu.
- III.  et  Défiler les fonctions du menu.
- D.  : Le panneau affichera 'HUMID' - 'TIMER' - 'LOAD' - 'LANGUAGE'. Appuyer sur ENTER pour sélectionner le sous-menu. Après une minute, l'appareil revient au menu normal.
- E.  : Appuyer sur ENTER pour confirmer votre choix de menu.

# UTILISATION DU PANNEAU DE COMMANDE

## Utilisation générale:

- I. Appuyer sur la touche ON/OFF pour alimenter le déshumidificateur. L'appareil fonctionnera automatiquement.
- II. Après utilisation, appuyer sur ON / OFF pour couper l'alimentation. La pompe à eau se met en marche automatiquement pendant 40 secondes pour évacuer l'eau de condensation résiduelle dans le déshumidificateur.

### Attention :

**NE PAS** mettre l'appareil hors tension en le débranchant à la prise secteur. Pour éviter les fuites d'eau; **NE PAS** déplacer le déshumidificateur pour au moins trois minutes après avoir mis l'appareil hors tension.

## Réglage de L'humidité relative

Le réglage usine est continu. L'humidité peut être réglé de la manière suivante:

1. Appuyer sur la touche **FONCTION**. L'écran affiche: Humid, Timer, Load, Langu R.

<b>H u m i d</b>	<b>T i m e r</b>
	<b>L a n g u</b>

2. Appuyer sur **FONCTION** de nouveau, et sélectionner "Humid".
3. appuyer sur "ENTER" et l'écran affiche:

<b>H u m i d</b>	<b>S e t t i n g</b>
<b>0 0 %</b>	<b>R</b>

4. Appuyer sur "?" et "?", pour sélectionner l'humidité relative entre 26% et 90%
5. Appuyer sur **ENTER** pour sélectionner la valeur désirée.
6. Appuyer sur **FONCTION** et sélectionner "R" puis **ENTER** ou attendre 10 seconde pour revenir en arrière automatiquement. Si vous souhaitez revenir au **RH**, choisissez un nombre inférieur à 26% et appuyer sur **ENTER**.

# UTILISATION DU PANNEAU DE COMMANDE

## Timer:

1. Appuyez sur la touche **FUNCTION**. L'écran affiche: Humid, Timer, Load, Language

<b>H u m i d</b>	<b>T i m e r</b>
	<b>L a n g u</b>

2. Appuyez sur la touche de fonction et sélectionner Timer
3. Appuyer sur la touche entrée et l'écran affiche:

<b>C l o c k</b>	<b>T</b>
<b>T o f f</b>	<b>T I / O R</b>

4. Appuyer sur la touche de fonction et sélectionner clock.
5. Appuyer sur la touche entrée et l'écran affiche:

<b>C l o c k</b>	<b>T 0 0 : 0 0</b>
<b>Y 2 0 0 0 M 0 0</b>	<b>D 0 0 R</b>

6. Appuyer sur “?” et“?”, sélectionner heures de 00 à 24
7. Appuyer sur **ENTER**.
8. Le curseur se change à la position suivante automatiquement..
9. Appuyer sur “?” et“?” pour sélectionner les minutes de 0 à 59.
10. Appuyer sur **ENTER**.
11. Le curseur se change à la position suivante automatiquement.
12. Répéter le processus jusqu'à ce que l'horloge soit complètement définie.
13. Une fois terminé, amenez le curseur sur 'R' et Appuyer sur **ENTER** pour revenir au mode de fonctionnement normal.

**Dans le cas où les données supposent d'être modifiées, utilisez le curseur pour réinitialiser.**

**Les nouvelles données seront pas actives jusqu'à ce que la touche Entrée soit enfoncée.**

# UTILISATION DU PANNEAU DE COMMANDE

## Timer ON (Démarrage automatique)

Assurez vous que l'horloge soit réglée avant le réglage du minuteur (timer).

1. Appuyer sur la touche **FUNCTION** et l'écran affiche:

<b>H u m i d</b>	<b>T i m e r</b>
	<b>L a n g u</b>

2. Appuyer sur la touche **FUNCTION** de nouveau et sélectionner **Timer**
3. Appuyer sur la touche **ENTER** et l'écran affiche:

<b>C l o c k</b>	<b>T o n</b>
<b>T o f f</b>	<b>T I / O</b>

4. Appuyer sur la touche **FUNCTION** de nouveau et sélectionner **T**.
5. Appuyer sur la touche **ENTER** et l'écran affiche:

<b>T i m e r</b>	<b>O n</b>
<b>0 0 : 0 0</b>	<b>O f f R</b>

6. Appuyer “?” et “?” pour sélectionner de 00 à 24.
7. Appuyer **ENTER** pour confirmer le numéro.
8. Appuyer **FUNCTION** sélectionner position minute
9. Appuyer “?” et “?” sélectionner de 00 à 59.
10. Appuyer “**ENTER**” pour confirmer ce nombre.
11. Appuyer **FUNCTION**, **Off** est affiché.
12. Appuyer **ENTER** et ‘**On**’ est activé.
13. Après confirmation, Appuyer **FUNCTION** et déplacer le curseur sur “**R**” et Appuyer sur **ENTER**. L'écran retournera à la normale.

**Pour annuler l'affichage de l'heure déplacer le curseur à la position ON et appuyez sur ENTER, il revient à OFF.**

# UTILISATION DU PANNEAU DE COMMANDE

## Timer OFF (Arrêt automatique)

Configurer le **timer OFF** de la même manière que le **ON**

L'écran affiche:

<b>O n</b>	<b>00 : 00</b>	<b>O f f</b>
<b>O f f</b>	<b>00 : 00</b>	<b>R</b>

Après réglage de la minuterie, le déshumidificateur affiche ON / OFF à la durée demandée. Le cycle est de 24 heures.

Appuyez sur 'On/Off', au cours de l'opération de temporisation le cycle n'annule pas automatiquement le programme.

Le déshumidificateur ne peut pas fonctionner si le **timer ON** et **OFF** sont les mêmes. Pour annuler l'affichage de l'heure, appuyez sur la touche **Enter** et changer **ON** et **OFF**.

## MAINTENANCE DU FILTRE A AIR

Assurer que le déshumidificateur est hors tension (que la prise soit débranchée) avant d'effectuer l'entretien.

La performance de travail du déshumidificateur sera considérablement réduite si les filtres sont obstrués, même partiellement.

Soulever vers le haut  
Pour nettoyer ou  
renouveler

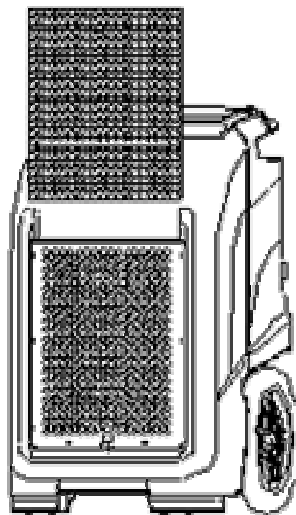

Filtre d'air

- I. retirer le filtre comme illustré dans le schéma ci-dessus.
- II. Evacuer les débris du filtre.
- III. Utiliser de l'eau tiède et un détergent doux, laver le filtre et laisser sécher.
- IV. Une fois sec, réinstaller le filtre dans le déshumidificateur.

## MAINTENANCE DE LA BATTERIE

- I. Retirez les vis des quatre coins du panneau de commande.
- II. Une fois les vis retirées, soulever délicatement le panneau de commande pour accéder à la carte électronique.
- III. Sur cette carte, il y a une pile CR2032. Retirer la batterie et la remplacer par la nouvelle.
- IV. Remonter le panneau de commande.
- V. Remonter les quatre vis.

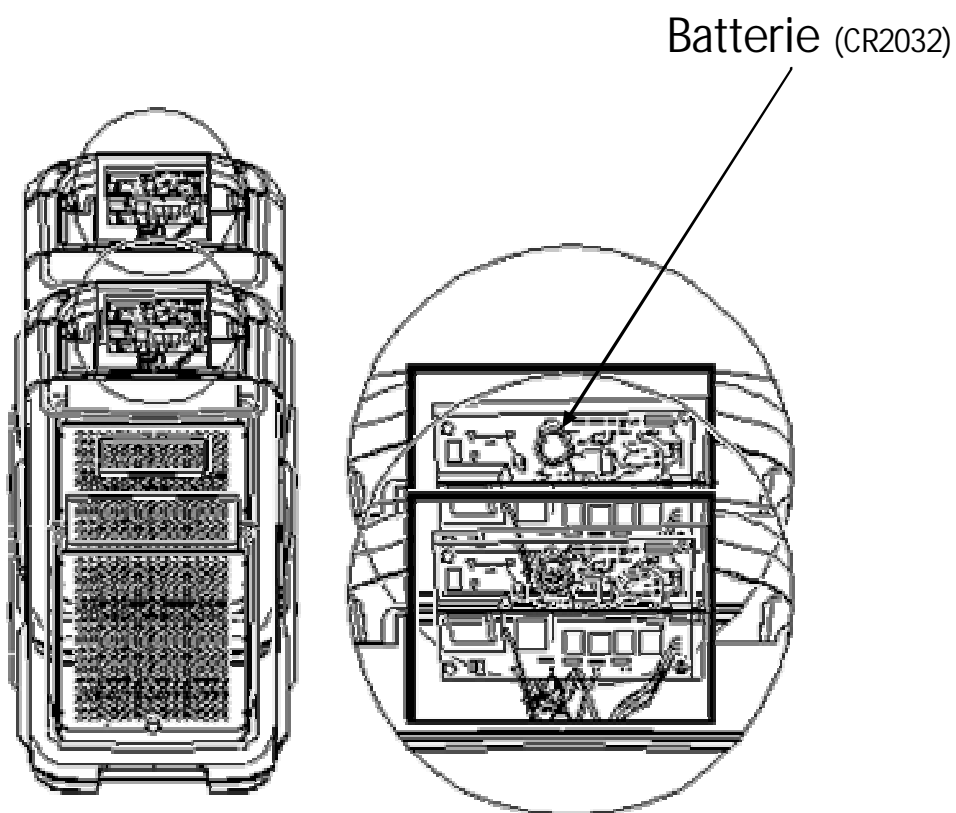

# PANNES

PROBLEME	CAUSE	SOLUTION
Déshumidificateur ne fonctionne pas	Pas d'alimentation à l'appareil	Brancher la fiche à la prise d'alimentation
	Commutateur non allumé	Allumer le
	E4 error affiché	Vérifier le débit de vidange
Déshumidificateur collecte peu d'eau	Insuffisance du temps de travail	Prevoir plus de temps de travail
	Le filtre est bloqué	Nettoyer le filtre
	Température ambiante basse	Augmenter la température ambiante
	Tuyau bloqué	Vérifier le tuyau
Déshumidificateur fonctionne mais la pièce n'est pas déshumidifiée	Les portes et fenêtres sont ouvertes	Fermer les et étancher a pièce

## ATTENTIION:

Un dépannage ne doit être effectué que par du personnel qualifié.

# CODES DEFAULTS

## ATTENTION:

En cas de code inconnu, contacter votre agent de maintenance .

CODE	E1	E2	E3	E4
Message d'erreur	Erreur du capteur	Erreur du capteur d'humidité	Réfrigérant faible ou pas	Panne de pompe à eau
Affichage de Lecture	Clignote toutes les 30s	Clignote toutes les 30s	Clignote en permanence	Clignote en permanence
Raisons	Mode de dégivrage temps. Déshumidificateur Fonctionne correctement	50% R.H affiche Mode continue en fonctionnement	Couper puis rallumer	Déshumidificateur s'éteint automatiquement. La faute doit être rectifiée avant l'opération
Zone d'affichage	En haut à gauche	En bas à gauche	Coin supérieur droit	Coin inférieur droit

## SPECIFICATIONS TECHNIQUES

	FD65
Capacité d'Extraction	65 litres/jour (30°C & 80% HR) 38 litres/jour (27°C & 60% HR)
Alimentation	230 Volts 50Hz
Puissance nominale	750 Watts
Intensité	3,3 Ampères
Puissance max	1080 Watts
Intensité max	4,6 Ampères
Réfrigérant	R410A (560 grammes)
Plage de fonctionnement	1°C à 38°C
Poids net	37kg
Dimensions	485 x 510 x 810 (mm)



# INDUSTRIAL DEHUMIDIFIER

## FD65

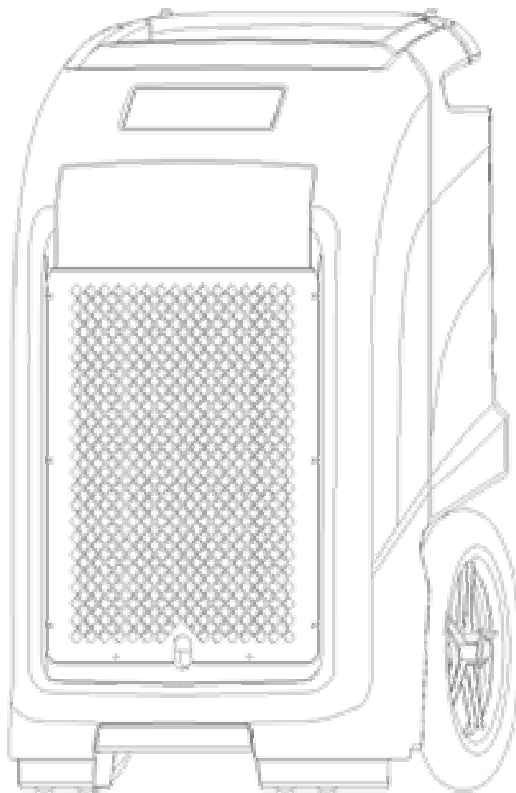

## INSTRUCTION MANUAL

SAVE THESE INSTRUCTIONS FOR FUTURE REFERENCE

## GENERAL INFORMATION

### Packaging

Please DO NOT dispose of any packaging until you have checked the appliance is operational.

After removing the packaging ensure the contents are intact and complete. In the unlikely event of missing parts; contact your retailer.

DO NOT leave children unattended with any of the packaging since it is a potential source of danger. Disposal of all packaging must be carried out responsibly & safely and in accordance with your local authority regulations.

ALWAYS recycle the packaging material where possible.

**When using any electrically powered product, basic safety precautions should always be followed.**

**PLEASE READ THE INSTRUCTIONS CAREFULLY AND IN FULL BEFORE USING THE PRODUCT.**

# IMPORTANT INSTRUCTIONS

**WARNING - to reduce the risk of fire, electrical shock or injury to persons or property:**

1. Always operate the product from a power source of the same voltage, frequency and rating as indicated on the product identification plate.
2. Close supervision is necessary when any product is used by or near children the elderly or the infirm. Do not allow children to use the appliance as a toy.
3. Do not operate any product with a damaged power cord or plug, after the product malfunctions, dropped or damaged in any way. Return the complete product to the place of purchase for inspection, repair or replacement.
4. To reduce the risk of electric shock, do not expose the unit or flexible cord to moisture of any kind.
5. Switch off and unplug from the power socket when not in use, before assembling or before cleaning.
6. Do not place objects on the product or allow objects to obstruct the inlet or outlet openings, or operate in close proximity to walls or curtains, etc.
7. The use of attachments or accessories not recommended or sold by the product distributor may cause injury to persons or damage to property.
8. This product is intended for normal light commercial use only.
9. Do not attempt to dismantle the appliance.
10. Do not operate the appliance on a metal surface.
11. Do not use the appliance in artificially hot or humid conditions or allow to be used in a hazardous environment.
12. Do not clean the appliance with organic solvent.
13. This appliance is not intended for use by persons (including children) with reduced physical, sensory or mental capabilities, or lack of experience and knowledge unless they have been given supervision or instruction concerning use of the appliance by a person responsible for their safety.
14. Children should not be left unsupervised with the appliance .
15. This instruction manual is an integral part of the appliance and should be stored for safe keeping and must always accompany the appliance in the event of ownership transfer or for reference to by a service engineer.

**READ AND SAVE THESE INSTRUCTIONS**

## PRODUCT IDENTIFICATION

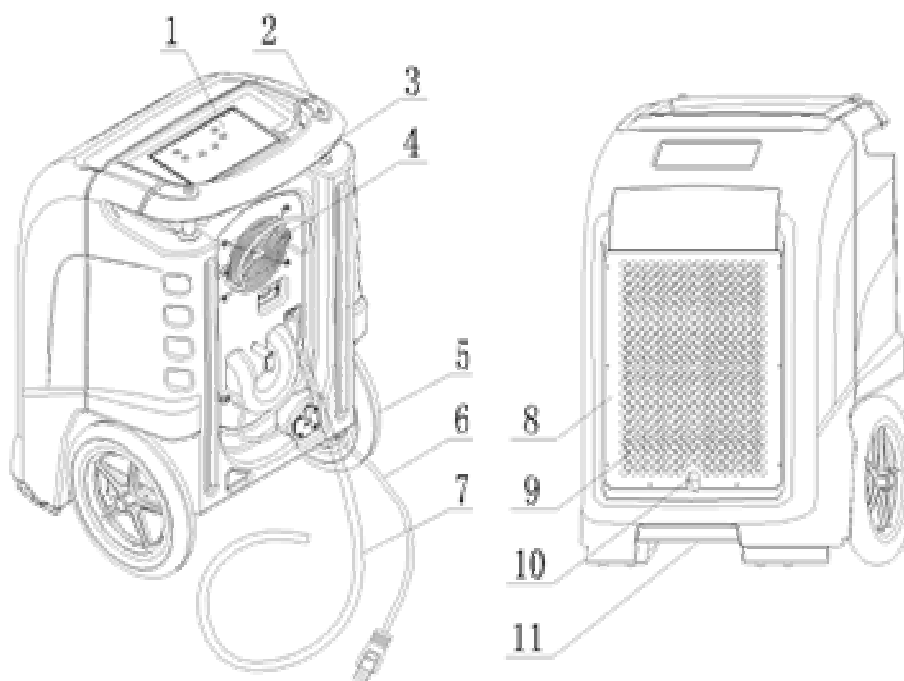

- 1 Control Panel
- 2 Handle Adjustment Button
- 3 Handle
- 4 Air Outlet
- 5 Wheels
- 6 Power Cord

- 7 Water Pipe
- 8 Air Inlet Grille
- 9 Air Inlet
- 10 Air Filter
- 11 Bucket Handle

### **WARNING**

DO NOT OBSTRUCT THE AIR INLET OR OUTLET.

# SETTING UP INSTRUCTIONS

## IMPORTANT

Place dehumidifier in the upright position. When transporting a dehumidifier to site, allow the dehumidifier to stand for 30 minutes before switching ON. This is necessary to allow the refrigerant system to stabilise and avoid system damage .

**SETTING UP THE DEHUMIDIFIER:** Operate the dehumidifier in an enclosed area, as this creates a drying chamber. Close all doors, windows or areas that open to external areas, to maximize the dehumidifier's water removal efficiency. Keep traffic through the drying chamber to a minimum. Place the dehumidifier in the centre of the room away from walls and furnishings. **DO NOT** allow the airflows to be obstructed.

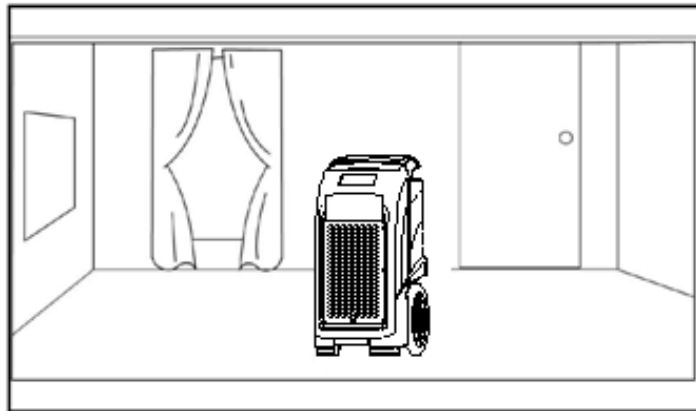

Illustration de positionnement correct e pour la meilleure performance

**DRAINAGE:** The dehumidifier pump connects to a plastic drainage hose. The hose is stored on the back of the appliance. Uncoil the entire hose ensuring there are no kinks or restrictions and place the unattached end into a water vessel or run to outdoors.

Ensure that water which runs to outdoors does NOT create a slip hazard.

Water vessels **MUST** be checked regularly where used.

# CONTROL PANEL

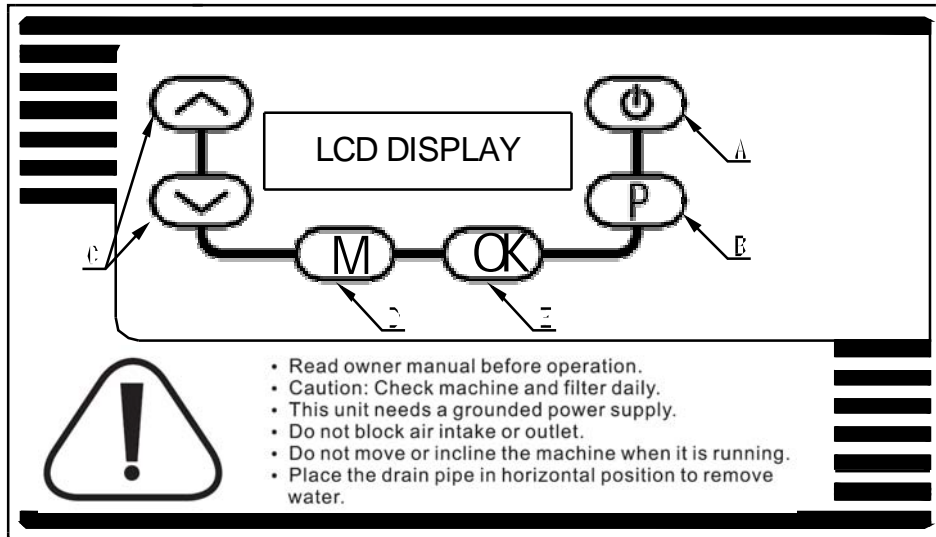

## Hour counters

Two digital hour counters are built-into the control system.

- **Cycle hour counter**

This counter is reset when the dehumidifier is switched on and shows the accumulated working time of each job cycle. It is automatically displayed during the running mode and counts from 00:00 up to 99:60.

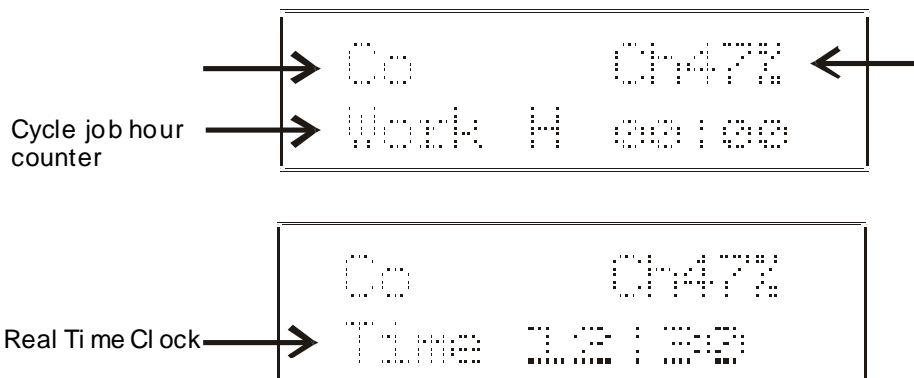







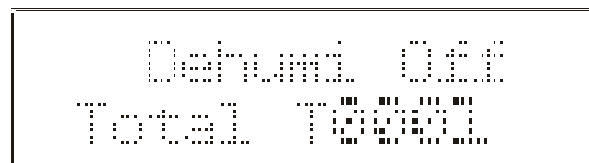





# CONTROL PANEL

- **Total hours counter (non-manual reset)**

This hour counter records the running time and cannot be reset. It is displayed during standby mode, counting from 0000 up to 9999 hours.



## FUNCTION KEYS

- A.  ON/OFF: Press once to turn the unit ON or OFF.
- B.  **PURGE**: Press the PURGE key to empty water from the pump reservoir. During normal operation the pump purges automatically when the reservoir is full. Use 'PURGE' before moving the machine to avoid water spillage. The pump will close automatically after forty seconds continuous operation.
- C.  and 
- I. Press  and  key to set or adjust humidity in the range between 26% and 90%. When the environmental humidity is below 26% "CO" will be displayed.
- II.  and  key is used to adjust set time.
- III.  and  key used to switch menu functions.
- D.  : Press the function key, the panel displays 'HUMID' - 'TIMER' - 'LOAD' - 'LANGUAGE'. Press ENTER to select sub menu. Repress ENTER key and after one minute the appliance will return to normal menu.
- E.  : Press the ENTER key to confirm menu selection.

## OPERATION USING THE CONTROL PANEL

### Operation in general use:

- I. Press the ON/OFF key to power the dehumidifier ON. The unit will operate automatically to set conditions.
- II. After use, press ON/OFF key to turn the power OFF. The water pump will turn on automatically for 40 seconds to drain the residual condensate water in the dehumidifier.

#### Attention:

**DO NOT** switch the power **OFF** by disconnecting at the mains socket outlet. To avoid water spillage; **DO NOT** move the dehumidifier for at least three minutes after turning the power **OFF**.

### Humidity setting

The factory setting is continuous. The humidity can be set in the following manner:

1. Press the **FUNCTION** key. The screen will display: Humid, Timer, Load, Langu R.

<b>H u m i d</b>	<b>T i m e r</b>
	<b>L a n g u R</b>

2. Press the **FUNCTION** key again, and select "Humid".
3. Press "ENTER" and the screen will display:

<b>H u m i d</b>	<b>S e t t i n g</b>
<b>0 0 %</b>	<b>R</b>

4. Press "?" and "?" key, to select Relative Humidity between 26% and 90%
5. Press **ENTER** key to select desired setting.
6. Press **FUNCTION** key to select "R" and press the **ENTER** key or wait 10 seconds to turn back automatically. If you need return to acquiescent **RH** setting, choose a number below 26% then press **ENTER**.

## OPERATION USING THE CONTROL PANEL

### Timer:

1. Press the **FUNCTION** key. The screen will display: Humid, Timer, Load, Langu

<b>H u m i d</b>	<b>T i m e r</b>
	<b>L a n g u e</b>
	<b>R</b>

2. Press the **FUNCTION** key & select Timer
3. Press the **ENTER** key & the screen will display:

<b>C l o c k</b>	<b>T o n</b>
<b>T o f f</b>	<b>T I / O R</b>

4. Press the **FUNCTION** key & select clock.
5. Press the **ENTER** key & the screen will display:

<b>C l o c k</b>	<b>T</b>	<b>0 0 : 0 0</b>
<b>Y 2 0 0 0 0</b>	<b>M 0 0</b>	<b>D 0 0 R</b>

6. Press “?” and “?” key, select hours from 00 to 24.
7. Press the **ENTER** key to confirm.
8. The cursor turns to the next position automatically.
9. Press “?” and “?” key to select minutes from 0 to 59.
10. Press the **ENTER** key to confirm the number.
11. The cursor turns to the next position automatically.
12. Repeat process until the clock is completely set.
13. Once finished, move the cursor to ‘R’ and press the **ENTER** key to return to normal operating mode. The screen will display set time only.

**In the event that data requires modifying; use the cursor to reset.**

**The new data will not become active until the ENTER key is pressed.**

## OPERATION USING THE CONTROL PANEL

### Timer ON setting

Ensure the clock is correct before setting the timer.

1. Press the **FUNCTION** key & the screen displays:

<b>H u m i d</b>	<b>T i m e r</b>
	<b>L a n g u e</b>
	<b>R</b>

2. Press the **FUNCTION** key again & select **Timer**
3. Press the **ENTER** key & the screen displays:

<b>C l o c k</b>	<b>T o n</b>
<b>T o f f</b>	<b>T I / O R</b>

4. Press the **FUNCTION** key again & select **T on**.
5. Press the **ENTER** key & the screen will display:

<b>T i m e r</b>	<b>O n</b>
<b>0 0 : 0 0</b>	<b>O f f R</b>

6. Press “?” and “?” keys to select from 00 to 24.
7. Press the **ENTER** key to confirm this number.
8. Press the **FUNCTION** key again & select minute position
9. Press “?” and “?” key & select from 00 to 59.
10. Press “**ENTER**” key to confirm this number.
11. Press the **FUNCTION** key again & ‘**Off**’ is displayed.
12. Press the **ENTER** key & ‘**On**’ is activated.
13. After setting is completed press the **FUNCTION** key again & move the cursor to “**R**” and press the **ENTER** key. The display will return to normal.

**To cancel the time display move the cursor to the ‘On’ position and press enter, turning it to Off. This function only performs once.**

## OPERATION USING THE CONTROL PANEL

### Timer OFF setting

Set the timer OFF in the same manner as timer ON

### Cycle timer setting

The screen displays:

O n	00 : 00	O f f
O f f	00 : 00	R

After setting the cycle timer the dehumidifier will turn **ON/OFF** at the selected times. The cycle is 24 hours.

**Pressing 'On/Off' during the Cycle timer operation will not automatically cancel the program.**

**The dehumidifier will not function if the timer ON and timer OFF times are the same.**

**To cancel the time display, press the ENTER key to change OFF to ON.**

### Language Option

**The language option is not available for this model**

## Maintenance CLEANING THE AIR FILTER

Ensure the dehumidifier is turned OFF and the 13 Amp plug is removed from the power socket before maintenance is carried out.

The working performance of the dehumidifier will be greatly reduced if the filters become blocked.

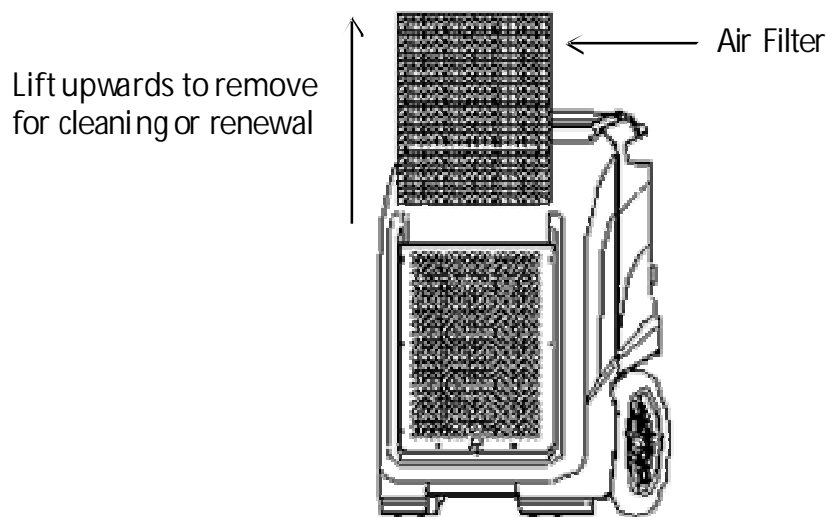

- I. Remove the filter as shown in the diagram above.
- II. Vacuum any debris from the filter using the vacuum hose and nozzle attachment.
- III. Using luke-warm water and a mild detergent wash the filter and allow to dry.
- IV. Once dry, re-install the filter into the dehumidifier.

## Maintenance REPLACING THE BATTERY

- I. Remove the screws in the four corners of the control panel.
- II. Once the screws are removed, carefully lift the control panel to access the PCB.
- III. On the PCB is a CR2032 battery. Remove the battery and replace with new.
- IV. Refit the control panel onto the PCB.
- V. Refit the four screws.

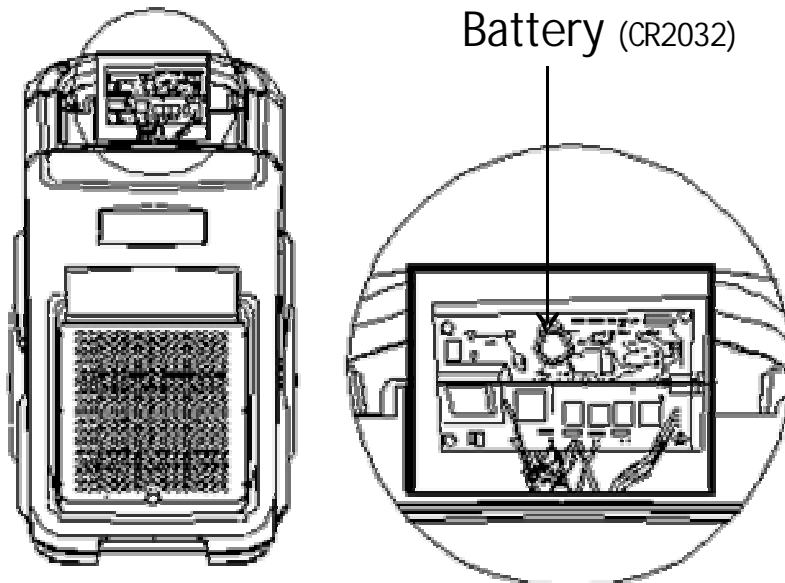

# TROUBLE SHOOTING

PROBLEM	CAUSE	SOLUTION
Dehumidifier does not operate	No Power to appliance	Connect plug to power socket
	Switch not turned on	Switch on
	E4 error is displayed	Check drainage flow
Dehumidifier collects little water	Insufficient working time	Allow more working time
	Filter is blocked	Clean filter
	Low ambient temperature	Increase ambient temperature
	Condensate hose is blocked	Check hose for restrictions
Dehumidifier is operating but room is not drying	Doors and windows are open	Seal room from external areas

## WARNING:

DO NOT attempt to rectify faults using unqualified personnel.

## TROUBLE SHOOTING FAULT CODES

### WARNING:

In the event of a fault code, contact your service agent.

CODE	E1	E2	E3	E4
Error Message	Coil sensor error	Humidity sensor error	Low or no refrigerant	Water pump fault or blockage
Display Reading	Flashes every 30 sec's	Flashes every 30 sec's	Flashes continually	Flashes continually
Reason	Timed defrost mode. The dehumidifier is working correctly.	50% R.H displayed Continuous mode in operation	Turn power OFF. Then turn ON again.	Dehumidifier will turn OFF automatically. The fault must be rectified before operation can commence.
Display Area	Top left corner	Bottom left corner	Top right corner	Bottom right corner

# SPECIFICATION

MODEL	
Extraction capacity	65 litres/day (30°C RH80%) 38 litres/day (27°C RH60%)
Power Supply	230 volts 50Hz
Rated Power	750 watts
Rated Current	3.3 Amps
Max Power	1080 watts
Max Current	4.6 Amps
Refrigerant	R410a (560 grams)
Operating Range	1°C - 38°C
Net Weight	37 kg
Dimensions	485 x 510 x 810 (mm)

